

## 1. Teile und Zusammensetzung des Ständers

### Packungsinhalt:

1. **Ständer-Körper** x1
2. **Radhalterung** x1
3. **linkes und rechtes Bein** x2
4. **Unterlegscheibe M8** x6
5. **Mutterkappe** x6
6. **Mutter M8** x6
7. **Splint** x2
8. **Sicherung** x1
9. **Schraube M8x46** x6
10. **Achse** x1
11. **Schlüssel 13** x1
12. **Inbusschlüssel 5** x1

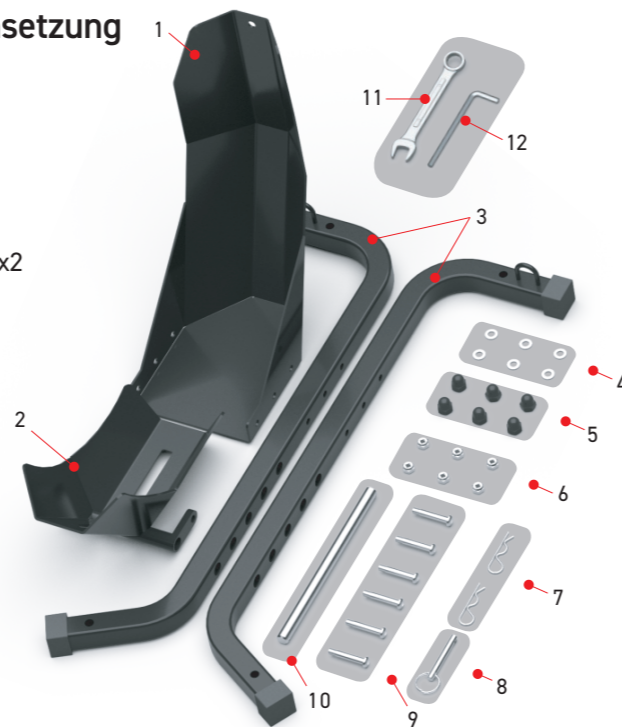

### Zusammensetzung des Ständers:

Der Ständer wird zerlegt geliefert und muss vor dem ersten Gebrauch einfach zusammengebaut werden. Schrauben Sie gemäß der Abbildung das **linke und rechte Bein** (3) mit **Schrauben** (9), **Muttern** (6), **Unterlegscheiben** (4) und **Mutterkappen** (5) an den **Ständer-Körper** (1) fest.

Sobald die Beine fest am Ständerkörper befestigt sind, können Sie die **Radhalterung** (2) anbringen, anschließend die **Achse** (10) einsetzen und diese auf beiden Seiten mit den **Splinten** (7) sichern.

Die **Sicherung** (8) kann während der Benutzung des Ständers jederzeit nach Bedarf eingesetzt und entfernt werden.



## 2. Verwendung des Transportständers C21

Stellen Sie den Ständer an der Stelle auf, an der das Motorrad transportiert werden soll, und passen Sie die Position der **Radhalterung** (2) auf die gleiche Weise wie beim Aufstellen des Ständers an die Größe des Rades des zu transportierenden Motorrads an.

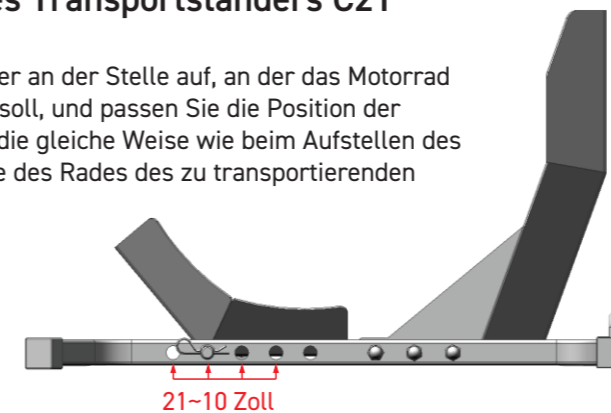

Sobald der Ständer bereit ist, schieben Sie das Motorrad mit dem Vorderrad in den Ständer, sodass das Rad durch Umklappen der Radhalterung des Ständers fixiert wird. Vergessen Sie nicht, die Radhalterung anschließend mit der **Sicherung** (8) zu fixieren.



## 3. Hinweis

Das Motorrad muss während des Transports ordnungsgemäß gesichert werden. Bei Transport eines ungesicherten Motorrads kann es zu Schäden am Motorrad, am Ständer, am Transportfahrzeug oder zu Verletzungen des Fahrers und Beifahrer kommen. Wir empfehlen, das Motorrad mit Spanngurten ausreichend an festen Punkten des Transportfahrzeugs zu sichern.

Der Transportständer C21 kann auch dauerhaft am Boden des Transportfahrzeugs befestigt werden, indem die Verankerungslöcher im **linken und rechten Bein** (3) des Ständers verwendet werden. Wenn der Transportständer fest verankert ist, kann er zur Sicherung des Motorrads verwendet werden, indem die Gurte durch die Ösen an den Beinen des Ständers gezogen werden.

Überprüfen Sie vor jedem Gebrauch den technischen Zustand des Ständers. Außerhalb der Reichweite von Kindern aufbewahren.

