

1. Zusammensetzung des Aufsatzes

Packungsinhalt:

1. Mitte des Aufsatzes 1x
2. Arm des Aufsatzes 2x
3. Adapterhalterung 1x
4. Gelenke-Arm 2x
5. große Bolzen 2x
6. Verbindungsscheiben 4x
7. kleine Bolzen 2x
8. Handschraube 1x
9. Sicherungstifte 2x
10. Mutter 4x
11. Schrauben 4x



Nehmen Sie alle Teile des Aufsatzes aus der Verpackung, stecken Sie die **Arme 2** in die **Mitte des Aufsatzes 1** und verbinden Sie sie mit den **Verbindungsscheiben 6**, **Muttern 10** und **Schrauben 11** auf beiden Seiten gemäß der Abbildung.

Stecken Sie den **Adapterhalter 3** in die **Mitte des Aufsatzes 1**, wählen Sie je nach Bedarf eine der beiden Längenooptionen und sichern Sie diese mit der **Handschraube 8**.

Stecken Sie die **Gelenke-Arme 4** in die **Arme des Aufsatzes 2**, wählen Sie die gewünschte Länge und sichern Sie sie mit den **kleinen Bolzen 7** und den **Sicherungstift 9**. Stecken Sie anschließend die **großen Bolzen 5**, die zur Verbindung mit dem Ständer dienen, in die Enden der Armgelenke.

Vergessen Sie nicht, den Aufsatz nach dem Anschließen an den Ständer mit den Sicherungsschrauben des Ständers zu befestigen.



1. Installation des Aufsatzes

Der Lenkkopf-Aufsatz ist mit den Sefis kompatibel. Um ihn auf einem Ständer zu installieren, verbinden Sie einfach den Körper des Aufsatzes mit dem Ständer, wie im Bild gezeigt, passen Sie die Höhe des Ständers und die Länge des Aufsatzes an und befestigen Sie sie dann mit den mitgelieferten Splint und der Feststellschraube des Ständers. Für die Verlängerung kann ein Service-Pin erworben werden, der in die M6-Gewinde am Gehäuse des Aufsatzes installiert wird.

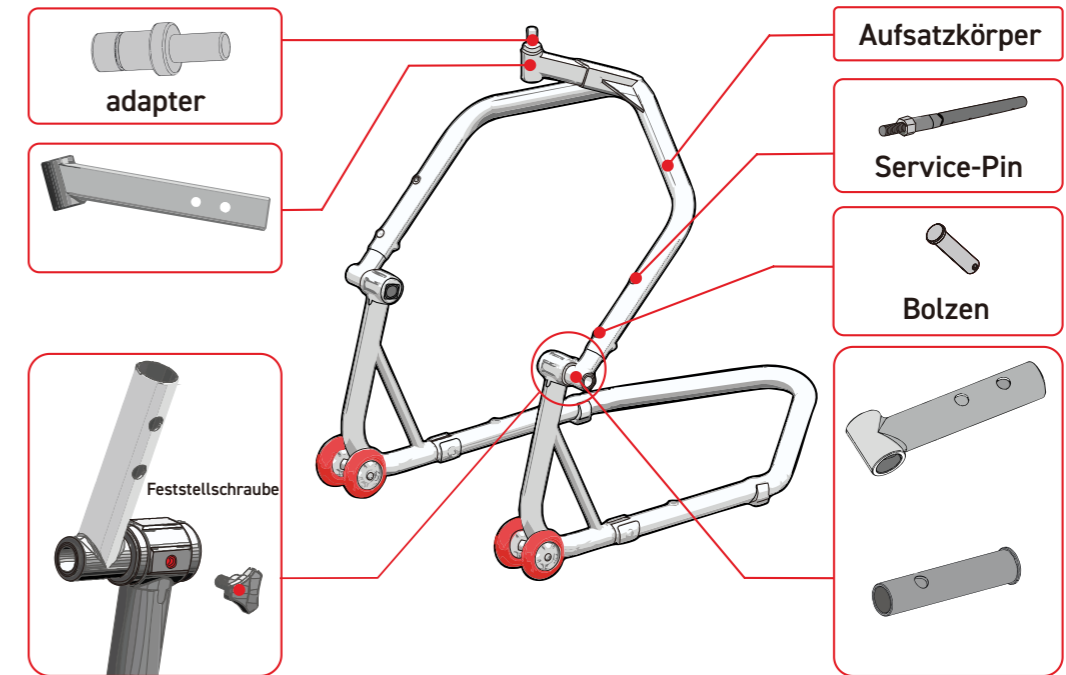

2. Verwendung

Abhängig vom Durchmesser des Lochs im Lenkkopf des Motorrads wählen wir den Adapter in der richtigen Größe aus. Wir stecken den Adapter in das Loch in der Verlängerung im Lenkkopf und er muss in keiner Weise befestigt werden. Wir empfehlen außerdem, den Kot ügel mit einem Tuch abzudecken, damit es bei unachtsamer Handhabung nicht zerkratzt werden kann. Dann fahren wir den Ständer an das Vorderrad und stecken den Adapter in das Loch im Lenkkopf des Motorrads. Anschließend genügt es, den Ständerkörper mit der Bewegung nach unten zu klappen, wodurch das Motorrad sanft angehoben wird.



3. Warnung

Das Motorrad wird immer zuerst an dem Hinterrad-Ständer angehoben. Dann am Vorderständer. Wir empfehlen, das Motorrad zu zweit anzuheben. Wo ein das Motorrad sichert und der zweite es mit Hilfe des Ständers anhebt. Überprüfen Sie vor jedem Gebrauch den technischen Zustand des Ständers. Außerhalb der Reichweite von Kindern verwenden. Die maximale Belastung des Ständers beträgt bis zu 200 kg auf einer Seite des Motorrads, also bis zu einem Gesamtgewicht von 400 kg.

